

Checkliste Bedarfsausweis



Immobilienwerker.de

Name

Adresse

Telefon

E-Mail

Gebäudedaten:

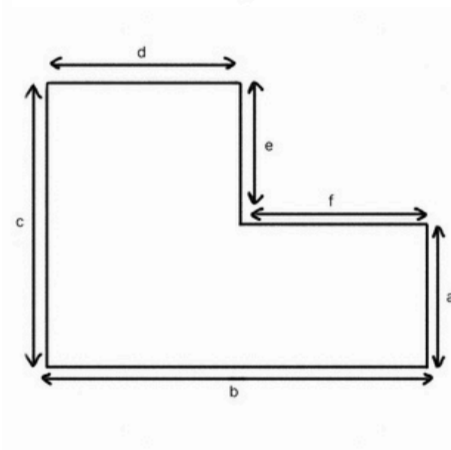
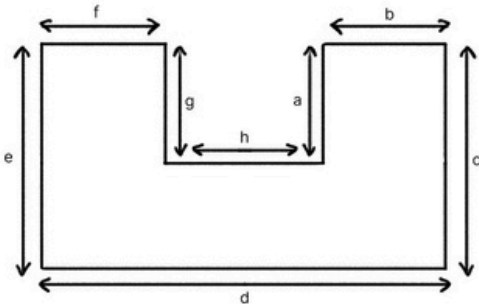
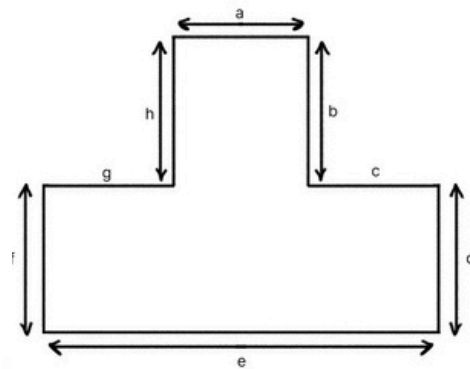
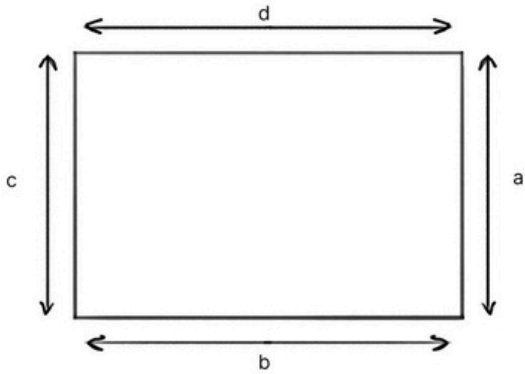

Wand A:

Länge in m:

zum Nachbarn angebaut?

Ja Nein

Wand B:

Länge in m:

zum Nachbarn angebaut?

Ja Nein

Wand C:

Länge in m:

zum Nachbarn angebaut?

Ja Nein

Wand D:

Länge in m:

zum Nachbarn angebaut?

Ja Nein

Wand E:

Länge in m:

zum Nachbarn angebaut?

Ja Nein

Wand F:

Länge in m:

zum Nachbarn angebaut?

Ja Nein

Wand G:

Länge in m:

zum Nachbarn angebaut?

Ja Nein

Checkliste Bedarfsausweis



Immobilienwerker.de

Name

Adresse

Telefon

E-Mail

Ausrichtung Hauseingangsseite

Nord Nord-Ost Ost Süd-Ost Süd Süd-West West Nord-West

Gebäudelage: Wo liegt das Gebäude?

Innerorts Vorort Außerorts

Gebäudeart z.B. Einfamilienhaus, Mehrfamilienhaus): _____

Außenwand / Fassade:

- Zweischaliges Mauerwerk mit Dämmschicht (ab Baujahr 1949)**
- Bis 20 cm, einschaliges Mauerwerk aus Vollziegeln, Kalk- oder Natursteine (bis Baujahr 1958)**
- 20 bis 30 cm, einschaliges Mauerwerk aus Vollziegeln, Kalk- oder Natursteine (bis Baujahr 1958)**
- Über 30 cm, einschaliges Mauerwerk aus Vollziegeln, Kalk- oder Natursteine (bis Baujahr 1958)**
- Zweischaliges Mauerwerk ohne Dämmschicht (alle Baujahre)**
- Einschaliges Mauerwerk aus Hochlochziegeln, Hohlsteinen aus Bimsbeton o.ä. (alle Baujahre)**
- Bis 20 cm, sonstiges Mauerwerk (alle Baujahre)**
- Über 20 cm, sonstiges Mauerwerk (alle Baujahre)**
- Leichtbau: Massivwand, z.B. Blockhaus oder Holztafelwand mit Dämmfüllung**
- Bis 25 cm, Fachwerkwand mit Lehmfüllung inkl. Putz**
- Bis 25 cm, Fachwerkwand mit Vollziegel- oder Natursteinfüllung bis 25 cm inkl. Putz**
- Leichtbau: sonstige Konstruktionen**
- Konstruktion nicht einsehbar oder unbekannt**

Baujahr des Gebäudes: _____

Anzahl der Wohnungen: _____

Anzahl Vollgeschosse: _____

Mittlere Vollgeschosshöhe(z.B. 250 cm): _____

Keller

Beheizt Unbeheizt Kein Keller

Kellerhöhe (z.B. 230 cm): _____

Beheizte Kellerfläche (in m²): _____

Wie weit ragt der Keller aus dem Erdreich? (in cm) _____

Kellerdeckendämmung (in cm): _____

Checkliste Bedarfsausweis



Immobilienwerker.de

Name

Adresse

Telefon

E-Mail

Beschaffenheit Kellerdecke/Bodenplatte (z.B. Stahlbeton, Holzbalkendecke, Hohlsteinkonstruktion (Wie ist die Kellerdecke, bzw. die Bodenplatte aufgebaut?):

U-Wert Bodenplatte (falls bekannt):

Dach / oberer Gebäudeabschluss

Steildach unbeheizt

Flachdach bis 15 Grad

Steildach beheizt (ausgebautes Dachgeschoss)

Kniestock/Drempel (z.B. 0 cm, 50 cm)

Dachgauben bei ausgebautem Dachgeschoss :

Einzellänge Dachgauben in m:

Anzahl Dachgauben in Stück: in m²

Einzellänge Dachgauben in m:

Anzahl Dachgauben in Stück: in m²

Einzellänge Dachgauben in m:

Anzahl Dachgauben in Stück: in m²

Dachfenster (Anzahl und Maße):

Dachform:

Dachneigung bei beheiztem Steildach:

- 20 Grad** **25 Grad** **30 Grad** **35 Grad** **40 Grad** **45 Grad** **50 Grad**
 55 Grad **60 Grad**

Liegt eine Dachdämmung vor? (Angabe in cm)

Dachform:

Bauart der Fenster:

Fläche in m²:

- | | |
|--|-------|
| <input type="checkbox"/> Holzfenster, einfach verglast, bis 1978 | |
| <input type="checkbox"/> Holzfenster, 2-fach verglast bis 1994 | |
| <input type="checkbox"/> Holzfenster, 2-fach verglast 1995 bis 2001 | |
| <input type="checkbox"/> Kunststofffenster, Isolierverglasung bis 1994 | |
| <input type="checkbox"/> Kunststofffenster, Isolierverglasung 1995 bis 2001 | |
| <input type="checkbox"/> Aluminium- oder Stahlfenster Isolierverglasung bis 1983 | |
| <input type="checkbox"/> Aluminium- oder Stahlfenster Isolierverglasung von 1984 bis 1994 | |
| <input type="checkbox"/> Aluminium- oder Stahlfenster Isolierverglasung 1995 bis 2001 | |
| <input type="checkbox"/> Alle Fensterarten Isolierverglasung 2002 bis 2013 | |
| <input type="checkbox"/> Alle Fensterarten Isolierverglasung 2014 bis 2015 | |
| <input type="checkbox"/> Alle Fensterarten Isolierverglasung ab 2016 | |
| <input type="checkbox"/> Sonstige Verglasung bzw. U-Wert unbekannt (alle Baujahre) | |

Checkliste Bedarfsausweis



Immobilienwerker.de

Name

Adresse

Telefon

E-Mail

U-Werte Fenster/Wände (falls bekannt):

Nachträgliche Außenwanddämmung:

Gibt es einen Solarkollektor? (Falls ja: Abgedeckter Flach-Kollektor, Vakuum Röhrenkollektor o.ä.?)

Wie wird der Kollektor verwendet?

Freie Solarkollektorfläche in m²

Ausrichtung des Solarkollektors (Himmelsrichtung)

Neigungswinkel des Solarkollektors in Grad

Größe des Solarwärmespeichers in Liter

Kaltwassertemperatur

Gibt es eine Photovoltaikanlage?

Art der Photovoltaikanlage?

Belüftung der Photovoltaikanlage?

Freie Modulfläche in m²

Ausrichtung Photovoltaikanlage (Himmelsrichtung)

Neigungswinkel Photovoltaikanlage

Stromspeicherkapazität der Photovoltaikanlage

Liegt eine Dachdämmung vor? (Angabe in cm)

Baujahr der Heizung

Energieträger:

Erdgas (H / E)

Heizöl

Strom

Fernwärme

Holzpellets

Heizungsanlagentyp

Heizungspumpe

Nachtabstaltung

Wärmeerzeugerstellplatz

Wärmeübergabe (Heizung)

Heizkörper

Fußbodenheizung

Heizkörper & Fußbodenheizung

Checkliste Bedarfsausweis



Immobilienwerker.de

Name

Adresse

Telefon

E-Mail

Warmwasserbereitung (Wie wird das Warmwasser erzeugt?)

Warmwassersystem (Warmwassersystem)

Warmwasserverteilung (z.B. wohnungszentral, dezentral)

Lüftung (z.B. Fensterlüftung, Schachtlüftung, Anlage mit Wärmerückgewinnung)

Wärmerückgewinnung (z.B. 0 %, 60 %, 90 %)

Warmwasserverteilung (z.B. wohnungszentral, dezentral)

Gibt es eine Gebäudekühlung?

Art der Kühlung

Passiv **Kühlung aus Strom** **Kühlung aus Wärme** **Gelieferte Kälte**

Gekühlte Fläche in m²

Leistung der Klimaanlage in W

Luftdichtheit (Wurde bei Ihnen eine Luftdichtheitsprüfung durchgeführt?)

Ohne Luftdichtheitsprüfung **Luftdichtheitsprüfung mit/ohne Lüftungsanlage** **undicht**

Grund der Energieausweisausstellung

Vermietung **Verkauf** **Modernisierung**

Gebäudebilder

Erforderlich sind Fotos der Außenansicht, Fenstern, Heizungsanlage und Wänden/Mauerwerk.